

## ГАРАНТИЙНЫЙ ТАЛОН

Наименование товара	
Модель (артикул производителя)	
Место продажи	
Дата продажи	
Печать и подпись продавца	
Подпись покупателя	

Гарантийный срок эксплуатации – 12 месяца со дня продажи при условии соблюдения покупателем условий эксплуатации, транспортировки, хранения и мер безопасности, указанных в инструкции к товару. Замена изделий происходит только после предварительного тестирования.

### ГАРАНТИЙНЫЕ ОБЯЗАТЕЛЬСТВА НЕ РАСПРОСТРАНЯЮТСЯ В СЛУЧАЕ:

- Отсутствия правильно заполненного гарантийного талона, чека и упаковки изделия в товарном виде.
- Видимых физических повреждений и/или следов самостоятельного ремонта изделия.
- Неработоспособности ввиду обстоятельств непреодолимой силы: стихийные, военные действия и пр.
- Гарантия распространяется только на территории Российской Федерации.

**Изготовитель:** «Нингбо Джиа Ши трейдинг Ко., ЛТД» / «Ningbo Jia She trading Co.,Ltd»

**Адрес изготовителя:** 5-5, билдинг 009, Шубо роад No 9, Иньчжоу дистрикт, Нингбо сити, Чжецзян провинц, Китай/ 5-5, bulding 009, Shubo road no 9, Yinzhou district, Ningbo city, Zhejiang province, China

**Импортер и уполномоченный представитель:** ООО «СДС», 123060, Россия, г. Москва, ул. Маршала Соколовского, д. 3, эт. 5, пом. 1, ком. 3

Дату изготовления см. на упаковке и/или изделии.

Производитель оставляет за собой право на внесение изменений в продукцию без предварительного уведомления с целью улучшения потребительских свойств товара.

# REXANT

## РУКОВОДСТВО ПО ЭКСПЛУАТАЦИИ

# АККУМУЛЯТОРНЫЙ СВЕТОДИОДНЫЙ СВЕТИЛЬНИК НЕПОСТОЯННОГО СВЕЧЕНИЯ



74-1305

## НАЗНАЧЕНИЕ

Светильники аккумуляторные светодиодные REXANT предназначены для работы в однофазных сетях переменного тока с напряжением 230 В частоты 50 Гц. Область применения. Светильники аккумуляторные светодиодные предназначены для внутреннего освещения общественных, подсобных, бытовых помещений. Обеспечивают освещение в случае, когда отключаются основные источники света, вследствие перебоев в электроснабжении, при возникновении аварийной ситуации и т. д.

## КОМПЛЕКТ ПОСТАВКИ

Светильник светодиодный – 1 шт.  
Руководство по эксплуатации – 1 шт.

## ОСНОВНЫЕ ХАРАКТЕРИСТИКИ

Номинальное напряжение	AC 230 В
Номинальная частота	50 Гц
Номинальная мощность	3 Вт
Индекс цветопередачи	80 Ra
Цветовая температура	6500 К
Класс защиты от поражения током	II
IP	IP20
Источник света	LED
Материал корпуса	Пластик PP
Размеры стекла	203x54,2 мм
Габаритные размеры изделия	54.2x27.5x203 мм
Цвет корпуса	Белый
Коэффициент пульсации	<5%
Класс энергоэффективности	A
Режимы работы	30% яркости; 100% яркости
Способ крепления	Настенный
Тип аккумулятора	Li-Ion 3,7 В
Заряд батареи	1200 мАч
Время работы от аккумулятора:	180 минут
Номинальный ток	0,5 А
Срок службы	5 лет

## УКАЗАНИЯ ПО ЭКСПЛУАТАЦИИ

Монтаж и подключение должны осуществляться квалифицированным персоналом. Перед установкой убедитесь в правильности напряжения питающей сети 230 В частоты 50 Гц и наличии защитного устройства в цепи (автоматический выключатель, предохранитель).

Монтаж светильника:

- Отключите питающее напряжение сети.
- Подключите сетевой шнур или провод к клеммной колодке светильника.
- Закрепите светильник на стене используя монтажные отверстия корпуса.

## ГАБАРИТНЫЕ МОНТАЖНЫЕ РАЗМЕРЫ

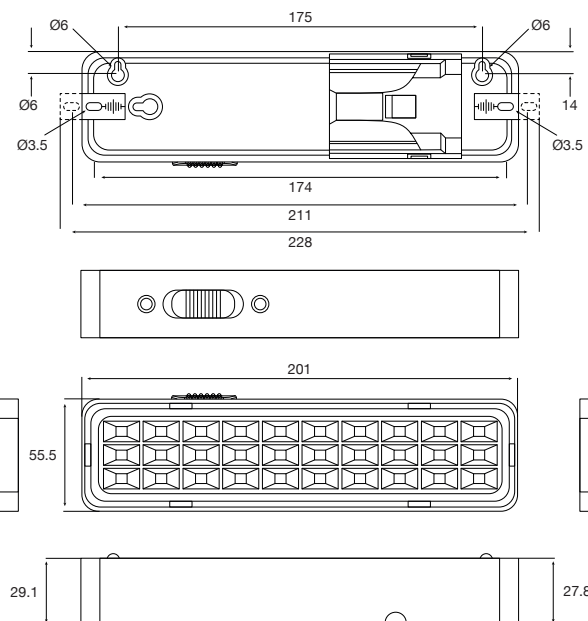

## ТРЕБОВАНИЯ БЕЗОПАСНОСТИ И ТЕХНИЧЕСКОЕ ОБСЛУЖИВАНИЕ

Светильники устанавливаются на поверхности из нормально воспламеняемого материала. Например, дерево и материалов на его основе толщиной более 2 мм. Подключение светильника должно производиться к бытовым розеткам с заземляющим контактом. Монтаж светильника, чистку и замену осуществлять только при отключенном электропитании сети. Эксплуатация светильника должна производиться в соответствии с «Правилами технической эксплуатации электроустановок потребителей».

## ЗАПРЕЩАЕТСЯ:

- Эксплуатация светильника с треснувшим плафоном.
- Подключение светильника к неисправной электропроводке.
- Установка светильника на легковоспламеняющиеся материалы, например, такие как древесный шпон и материалы на основе дерева толщиной менее 2 мм.

## ОЧИСТКА И УХОД

- Перед началом очистки выключите устройство.
- Для очистки светильника используйте мягкую сухую ткань или салфетку. Не используйте для чистки светильника химически активные и агрессивные чистящие средства.
- В качестве источников света в светильнике установлены светоизлучающие диоды, не требующие замены.

## ВОЗМОЖНЫЕ НЕИСПРАВНОСТИ

Светильник не работает:

- Проверьте питающей кабель на наличие обрыва или отсутствия напряжения.
- Проверьте подключение питающего кабеля к светильнику.

## ТРАНСПОРТИРОВКА И ХРАНЕНИЕ

Транспортирование и хранение осуществляется по ГОСТ 23216 и ГОСТ 15150. Транспортирование допускается любым видом открытого транспорта, обеспечивающим предохранение упакованной продукции от механических повреждений и ударных нагрузок. Хранение осуществляется в упаковке изготовителя в закрытых помещениях с естественной вентиляцией при температуре окружающего воздуха -40...+50 °С и относительной влажности 98% при 25 °С. При хранении на стеллажах упаковки должны быть сложены не более чем в 4-5 рядов по высоте.

## УТИЛИЗАЦИЯ

Утилизация изделия производится в соответствии с требованиями действующего законодательства Российской Федерации.